

OBD-E

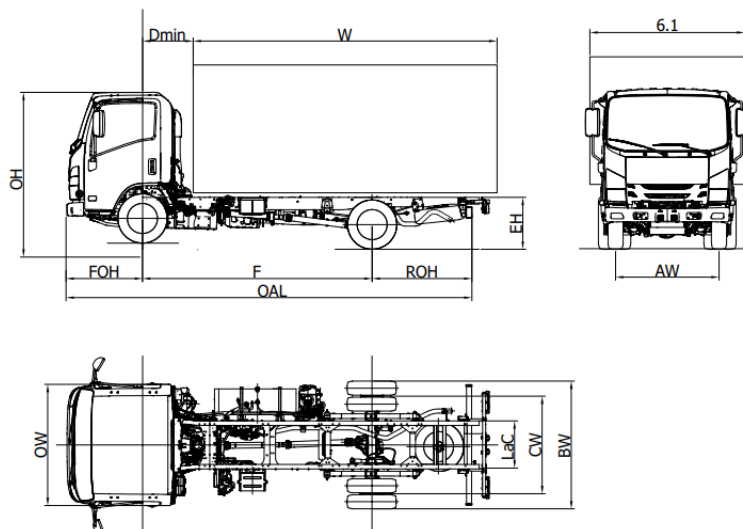

M 27		M 27 F	M 27 H
Rozvor	F	2750	3350
Celková délka podvozku	OAL	5295	6015
Délka karosérie min. ⁽¹⁾	W	3535	4255
Délka karosérie max. ⁽¹⁾	W	3905	4520
Zadní přesah rámu	ROH	1435	1555
Výška rámu	EH		775
Výška kabiny	OH	2175	2185
Šířka podvozku	BW		1860
Šířka kabiny ⁽²⁾	OW		1815
Šířka karoserie ⁽³⁾	6,1		2120
Přední náprava - zadní strana kabiny	D min		650 ⁽⁶⁾
Přední přesah	FOH		1110
Celkový rozměr rámu	LaC		700
Rozestup vpředu	AW		1475
Rozestup vzadu	CW		1425
Světlá výše	HH		160
Průměr otáčení (m) ⁽⁴⁾	Dia	11,3	13,5
VÁHY (kg)			
Hmotnost v provozním stavu ⁽⁵⁾		2240	2305
Povolené zatížení přední/zadní nápravy		1595/645	1625/680
Minimální hmotnost dokončeného vozidla			2585
Celková hmotnost vozidla			3500
Povolené zatížení přední/zadní nápravy			2100 / 2435
Přípustná hmot. brzděného přípoj. vozidla/ Přípustná hmot. nebrzděného přípoj. vozidla			3500 / 750

1. Uvedené délky se vztahují na rovnoměrně zatížené vozidlo až po maximální zatížení nápravy bez úprav podvozku (rozměry s úpravami podvozku jsou na vyžádání dostupné na technickém oddělení).
2. Bez směrových světel a zpětných zrcátek.
3. Možné šířky s volitelnými rameny zrcátek 1865/1945 - 1945/2120 - 2120/2240
4. Průměr otáčení (stopa pneumatik)
5. Hmotnost včetně rezervního kola, plné nádrži, řidiče. NEES II + 35 kg.
6. S minimální výškou protikroužku = 150 mm

PŘEDBĚŽNÁ VERZE: Všechny údaje musí být potvrzena osvědčením typového schválení.

M 27 - Rozvor (mm) F 2750 - H 3350

BŘEZEN 2023

Verze a vybavení	NEES 2 (jen s Rozvor F)	
	Pravostranné řízení (*)	

(*) jen s Rozvor F e NEES 2;
(*) dle dostupnosti

Standardní výbava		
<ul style="list-style-type: none">• EGR - DPD - SCR• MID display• Motorová brzda• Akustická signalizace couvání• Sluneční clona (řidič/spolujezdec)• Pojistka proti vyklopení kabiny	<ul style="list-style-type: none">• Centrální zamykání s dálkovým ovládním• Odpružené sedadlo• Elektricky ovládaná okna• Denní světla• Přední Led světla• Automatické rozsvícení světlometů• Manuální nastavení výšky světlometů	<ul style="list-style-type: none">• Immobilizer• Mlhové světlomety vpředu a vzadu• Rádio DAB+ s USB• Bzučák bezpečnostního pásu• Nastavitelná poloha volantu (sklon a výška)

Volitelné vybavení	• Klimatizace	
---------------------------	---------------	--

Motor	ISUZU 4JZ1E6N 4 válce. 16 v s variabilním časováním na výfuku (EVVT) s rozvodem kaskády ozubených kol . Vstřikovací systém DENSO i-Art Common rail s turbodmychadlem VGS (elektronické řízení) a mezichladičem. ZDVIHOVÝ OBJEM 2999 cm ³ VÝKON 110kW (150 HP) 2800 ot./min. TOČIVÝ MOMENT 375 Nm 1280 - 2800 ot./min. EMISNÍ REGULACE EURO VI OBD-E
--------------	--

Bezpečnostní systémy	ABS se systémem BAS (pomocný brzdový systém) ESC (Elektronická kontrola stability) s ASR SRS airbag řidiče
-----------------------------	---

Nádrž	68 L Rozvor F - 98 L Rozvor H	10 L Rozvor F - 14 L Rozvor H Ad-Blue®
--------------	---	--

Převodovka a konečný převodový poměr	5 převodů MYY5T - 5.315 - 3.053 - 1.655 - 1.000 - 0.721; Zpětný chod 5.068; Konečný převodový poměr 3.909 (43/11)
---	---

Převodovka	Manuální	NEES 2
-------------------	-----------------	--------

Rozměry rámu	Šířka 65 mm, Výška 180 mm, Tloušťka 4 mm
---------------------	--

Počet míst	3
-------------------	---

Nápravy	2 Zadní náprava poháněna a s dvoumontáží
----------------	---

Pneumatiky	Přední 205/75 R16C jednoduché. Zadní 205/75 R16C dvojité.
-------------------	--

Brzdy	Přední a zadní kotoučové brzdy. Hydraulický systém s podtlakovým posilovačem brzd. V souladu s předpisy CEE se systémem ABS, nezávislé okruhy na obou nápravách. Ruční parkovací brzda na hřídeli převodovky. Přední: 293X40 mm ventilované, Zadní: 275X30 mm ventilované
--------------	---

Zavěšení	Přední a zadní s parabolickými listovými pružinami, doplněné koncovými gumovými dorazy; dvoučinné teleskopické hydraulické tlumiče. Přední stabilizační tyč.
-----------------	--

Elektrický systém	Jmenovité napětí 24V - Generátor 90A - 2 x baterie 70Ah
--------------------------	---