

OBD-E

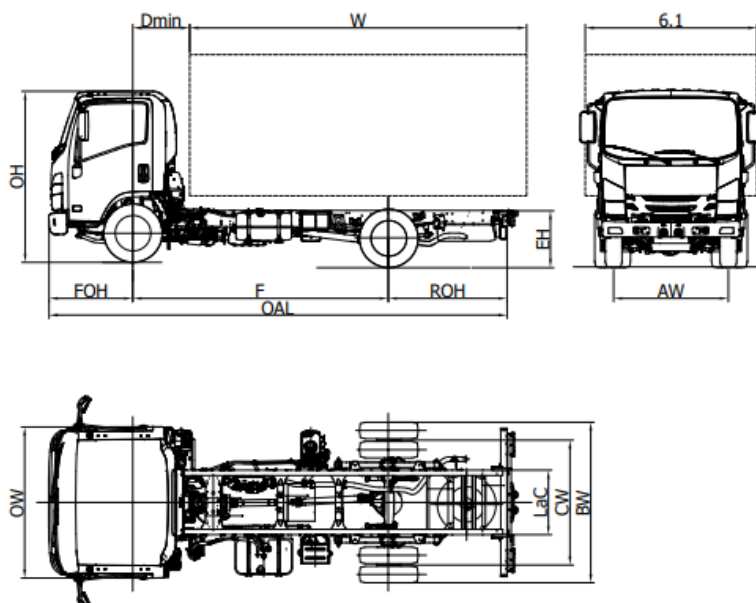

P 65		P65 H	P 65 K
Rozvor	F	3365	3815
Celková délka podvozku	OAL	6040	6690
Délka karosérie min. ⁽¹⁾	W	4280	4910
Délka karosérie max. ⁽¹⁾	W	4600	5250
Zadní přesah rámu	ROH	1565	1765
Výška rámu	EH	800	
Výška kabiny	OH	2250	
Šířka podvozku	BW	2115	
Šířka kabiny ⁽²⁾	OW	2040	
Šířka karoserie ⁽³⁾	6,1	2345	
Přední náprava - zadní strana kabiny	D min	670 ⁽⁶⁾	
Přední přesah	FOH	1110	
Celkový rozměr rámu	LaC	850	
Rozestup vpředu	AW	1680	
Rozestup vzadu	CW	1650	
Světlná výše	HH	210	
Průměr otáčení (m) ⁽⁴⁾	Dia	12,6	14,1
VÁHY (kg)			
Hmotnost v provozním stavu ⁽⁵⁾		2600	2640
Povolené zatížení přední/zadní nápravy		1730/870	1750/890
Celková hmotnost vozidla ⁽⁷⁾		6500	
Povolené zatížení přední/zadní nápravy		3100 / 4600	
Přípustná hmot. brzděného přípoj. vozidla/ Přípustná hmot. nebrzděného přípoj. vozidla		3500 / 750	

1. Uvedené délky se vztahují na rovnoměrně zatížené vozidlo až po maximální zatížení nápravy bez úprav podvozku (rozměry s úpravami podvozku jsou na vyžádání dostupné na technickém oddělení).
2. Bez směrových světel a zpětných zrcátek.
3. Možné šířky s volitelnými rameny zrcátek 2115/2170 - 2170/2345 - 2345/2465
4. Průměr otáčení (stopa pneumatik)
5. Hmotnost včetně rezervního kola, plné nádrže, řidiče. NEES II + 35 kg.
6. S minimální výškou protikroužku = 100 mm
7. Pro celkovou hmotnost 6,0 t viz.volitelné Schválení jednotlivě vyrobeného vozidla

PŘEDBĚŽNÁ VERZE: Všechny údaje musí být potvrzena osvědčením typového schválení.

P 65 - Rozvor (mm) H 3365 - K 3815

BŘEZEN 2023

Verze a vybavení

NEES 2

Standardní výbava

- EGR - DPD - SCR
- MID display
- Motorová brzda
- Akustická signalizace couvání
- Immobilizer
- Bzučák bezpečnostního pásu
- Centrální zamykání s dálkovým ovládním
- Pojistka proti vyklopení kabiny
- Odpružené sedadlo
- Elektrická a vyhřívaná zpětná zrcátka
- Rádio DAB+ s USB
- Manuální nastavení výšky světlometů
- Mlhové světlomety vpředu a vzadu
- Přední Led světla
- Denní světla
- Automatické rozsvícení světlometů
- Nastavitelná poloha volantu (sklon a výška)
- Omezovač rychlosti (90 km/h)

Volitelné vybavení

- Klimatizace

Motor

ISUZU 4JZ1E6N 4 válce.

16 v s variabilním časováním na výfuku (EVVT) s rozvodem kaskády ozubených kol . Vstřikovací systém DENSO i-Art Common rail s turbodmychadlem VGS (elektronické řízení) a mezichladičem.
ZDVIHOVÝ OBJEM 2999 cm³
VÝKON 110kW (150 HP) 2800 ot./min.
TOČIVÝ MOMENT 375 Nm 1280 - 2800 ot./min.
EMISNÍ REGULACE EURO VI OBD-E.

Bezpečnostní systémy

ABS
ESC (Elektronická kontrola stability) s ASR
LDWS
AEBS (rozpoznávání chodců)
SRS 2 Airbag (řidič/spolujezdec)

Nádrž

90 L

14 L Ad-Blue®

Převodovka a konečný převodový poměr

6 převodů MYY6Z - 5.979 - 3.434 - 2.040 - 1.379 - 1.000 - 0.708;
Zpětný chod 5.701;
Konečný převodový poměr 4.556 (41/9)

Převodovka

Manuální

NEES 2

Rozměry rámu

Šířka 70 mm, Výška 214 mm, Tloušťka 5 mm

Počet míst

3

Nápravy

2
Zadní náprava poháněna a s dvoumontáží

Pneumatiky

Přední 215/75 R17,5C jednoduché.
Zadní 215/75 R17,5C dvojitě.

Brzdy

Přední a zadní kotoučové brzdy. Hydraulický systém s podtlakovým posilovačem brzd. V souladu s předpisy CEE se systémem ABS, nezávislé okruhy na obou nápravách. Ruční parkovací brzda na hřídeli převodovky.

Zavěšení

Přední a zadní s parabolickými listovými pružinami, doplněné koncovými gumovými dorazy; dvoučinné teleskopické hydraulické tlumiče. Přední a zadní stabilizační tyč.

Elektrický systém

Jmenovité napětí 24V - Generátor 90A - 2 x baterie 70Ah

PŘEDBĚŽNÁ VERZE:Všechny údaje musí být potvrzena osvědčením typového schválení.