

# OBD-E

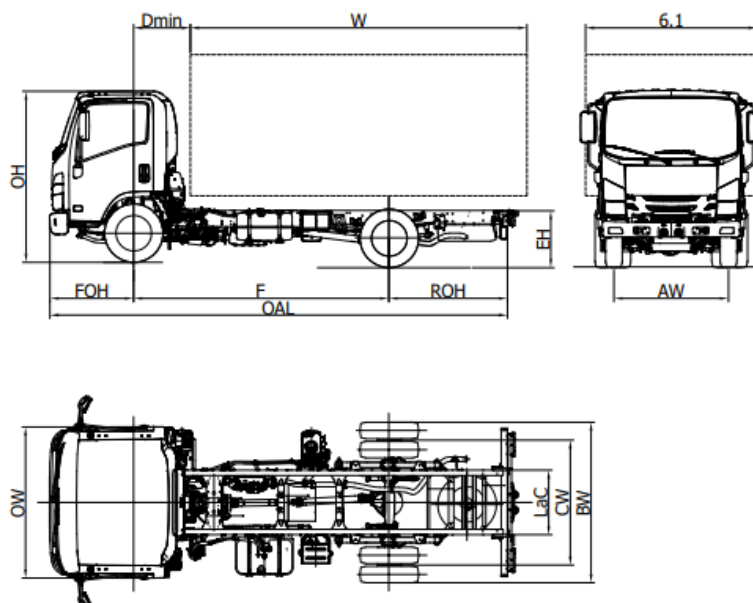

P 75		P 75 F	P 75 H	P 75 K	P 75 M
Rozvor	F	2765	3365	3815	4475
Celková délka podvozku	OAL	5440	6040	6690	7870
Délka karosérie min. <sup>(1)</sup>	W	3660	4260	4910	6090
Délka karosérie max. <sup>(1)</sup>	W	4000	4600	5250	6430
Zadní přesah rámu	ROH	1565	1565	1765	2285
Výška rámu	EH	800			
Výška kabiny	OH	2265			
Šířka podvozku	BW	2115			
Šířka kabiny <sup>(2)</sup>	OW	2040			
Šířka karoserie <sup>(3)</sup>	6,1	2345			
Přední náprava - zadní strana kabiny	D min	670 <sup>(6)</sup>			
Přední přesah	FOH	1110			
Celkový rozměr rámu	LaC	850			
Rozestup vpředu	AW	1680			
Rozestup vzadu	CW	1650			
Světlá výše	HH	210			
Průměr otáčení (m) <sup>(4)</sup>	Dia	10,6	12,6	14,1	16,3
<b>VÁHY (kg)</b>					
Hmotnost v provozním stavu <sup>(5)</sup>		2720	2720	2740	2780
Povolené zatížení přední/zadní nápravy		1750/970	1750/970	1770/970	1835/945
Celková hmotnost vozidla		7500			
Povolené zatížení přední/zadní nápravy		3100 / 5800			
Přípustná hmot. brzděného přípoj. vozidla/ Přípustná hmot. nebrzděného přípoj. vozidla		3500 / 750			

1. Uvedené délky se vztahují na rovnoměrně zatížené vozidlo až po maximální zatížení nápravy bez úprav podvozku (rozměry s úpravami podvozku jsou na vyžádání dostupné na technickém oddělení).

2. Bez směrových světel a zpětných zrcátek.

3. Možné šířky s volitelnými rameny zrcátek 2115/2170 - 2170/2345 - 2345/2465

4. Průměr otáčení (stopa pneumatik)

5. Hmotnost včetně rezervního kola, plné nádrži, řidiče. NEES II + 35 kg.

6. S minimální výškou protikroužku = 100 mm

PŘEDBĚŽNÁ VERZE: Všechny údaje musí být potvrzena osvědčením typového schválení.

# P 75 - Rozvor (mm) F 2765 - H 3365 - K 3815 - M 4475

BŘEZEN 2023

Verze a vybavení	NEES 2	
	Pravostranné řízení (Rozvor F NEES)	

Standardní výbava		
<ul style="list-style-type: none"><li>EGR - DPD - SCR</li><li>MID display</li><li>Motorová brzda</li><li>Elektrická a vyhřívaná zpětná zrcátka</li><li>Immobilizer</li><li>Bzučák bezpečnostního pásu</li></ul>	<ul style="list-style-type: none"><li>Centrální zamykání s dálkovým ovládáním</li><li>Odpružené sedadlo</li><li>Mlhové světlomety vpředu a vzadu</li><li>Rádio DAB+ s USB</li><li>Manuální nastavení výšky světlometů</li><li>Elektricky ovládaná okna</li></ul>	<ul style="list-style-type: none"><li>Denní světla</li><li>Přední Led světla</li><li>Automatické rozsvícení světlometů</li><li>Nastavitelná poloha volantu (sklon a výška)</li><li>Omezovač rychlosti (90 km/h)</li><li>Pojistka proti vyklopení kabiny</li></ul>

Volitelné vybavení	. Klimatizace	
--------------------	---------------	--

Motor	<b>ISUZU 4JZ1E6N 4 válce.</b> 16 v s variabilním časováním na výfuku (EVVT) s rozvodem kaskády ozubených kol . Vstřikovací systém DENSO i-Art Common rail s turbodmychadlem VGS (elektronické řízení) a mezichladičem. ZDVIHOVÝ OBJEM 2999 cm <sup>3</sup> VÝKON 110kW (150 HP) 2800 ot./min. TOČIVÝ MOMENT 375 Nm 1280 - 2800 ot./min. EMISNÍ REGULACE EURO VI OBD-E.
-------	---

Bezpečnostní systémy	ABS <b>ESC (Elektronická kontrola stability) s ASR</b> <b>LDWS</b> <b>AEBS (rozpoznávání chodců)</b> SRS 2 Airbag (řidič/spolujezdec)
----------------------	---

Nádrž	<b>90 L</b>	<b>14 L Ad-Blue®</b>
-------	-------------	----------------------

Převodovka a konečný převodový poměr	6 převodů MYY6Z - 5.979 - 3.434 - 2.040 - 1.379 - 1.000 - 0.708; Zpětný chod 5.701; Konečný převodový poměr 5.571 (39/7)
--------------------------------------	--

Převodovka	<b>Manuální</b>	NEES 2
------------	-----------------	--------

Rozměry rámu	Šířka 70 mm, Výška 216 mm, Tloušťka 6 mm
--------------	--

Počet míst	3
------------	---

Nápravy	2 Zadní náprava poháněna a s dvoumontáží
---------	---

Pneumatiky	Přední 215/75 R17,5C jednoduché. Zadní 215/75 R17,5C dvojitě.
------------	--

Brzdy	Přední a zadní kotoučové brzdy. Hydraulický systém s podtlakovým posilovačem brzd. V souladu s předpisy CEE se systémem ABS, nezávislé okruhy na obou nápravách. Ruční parkovací brzda na hřídeli převodovky.
-------	---

Zavěšení	Přední a zadní s parabolickými listovými pružinami, doplněné koncovými gumovými dorazy; dvoučinné teleskopické hydraulické tlumiče. Přední a zadní stabilizační tyč.
----------	--

Elektrický systém	Jmenovité napětí 24V - Generátor 90A - 2 x baterie 70Ah
-------------------	---